

br.

elektronski potpis projektanta	elektronski potpis revidenta
--------------------------------	------------------------------

INVESTITOR:....."AQUARIO" d.o.o.
Budva

OBJEKAT:.....PRIVREMENI MONTAŽNI UGOSTITELJSKI OBJEKAT

LOKACIJA:.....lokacija 9.8
k.p. 1047 KO Bečići, Opština Budva

**DIO TEHNIČKE
DOKUMENTACIJE:**.....IDEJNO REŠENJE

PROJEKTANT:.....KALOS d.o.o. Budva

ODGOVORNO LICE:.....Marija Bliznakovski, dipl.ing. arh.

GLAVNI INŽENJER:.....Marija Bliznakovski, dipl.ing. arh.

jun 2019.

SADRŽAJ IDEJNOG RJEŠENJA

1. OPŠTA DOKUMENTACIJA

- 1.1. PODACI O PROJEKTANTU
- 1.2. LICENCA PROJEKTANTA ZA IZRADU TEHNIČKE DOKUMENTACIJE
- 1.3. LICENCA OVLAŠĆENOG INŽENJERA KOJI RUKOVODI IZRADOM TEHNIČKE DOKUMENTACIJE U CJELINI
- 1.4. DOKAZ O OSIGURANJU OD PROFESIONALNE ODGOVORNOSTI PROJEKTANTA
- 1.5. PROJEKTNII ZADATAK
- 1.6. URBANISTIČKO-TEHNIČKI USLOVI

2. TEKSTUALNA DOKUMENTACIJA – TEHNIČKI OPIS OBJEKTA

- Uvodne napomene
- Vrsta i namjena objekta
- Lokacija
- Funkcionalno rešenje objekta
- Tehničko-tehnološke karakteristike objekta
- Obračun površina
- Urbanistički pokazatelji

3. GRAFIČKA DOKUMENTACIJA

3.1 GRAFIČKI PRILOZI

0.	GEODETSKA PODLOGA	R 1:250
1.	SITUACIJA	R 1:200
2.	OSNOVA PODNE KONSTRUKCIJE	R 1:100
3.	OSNOVA PRIZEMLJA	R 1:100
4.	OSNOVA NADSTREŠNICE	R 1:100
5.	PRESJEK 1-1	R 1:100
6.	IZGLED 1	R 1:100
7.	IZGLED 2	R 1:100
8.	IZGLED 3	R 1:100
9.	IZGLED 4	R 1:100
10.	3D PRIKAZ 01	
11.	3D PRIKAZ 02	

1. OPŠTA DOKUMENTACIJA

1.1. Podaci o projektantu



CRNA GORA
VLADA CRNE GORE
PORESKA UPRAVA
CENTRALNI REGISTAR PRIVREDNIH SUBJEKATA
U Podgorici, dana 14.10.2013.god.

Poreska uprava - Centralni registar privrednih subjekata u Podgorici, na osnovu člana 6 st. 1 i člana 21 i 22 Zakona o poreskoj administraciji ("Sl.list RCG", br. 65/01 i 80/04 i "Sl.list CG", br. 20/11), člana 83 i 86 Zakona o privrednim društvima ("Sl.list RCG", br.6/02 i "Sl.list CG", br. 17/07 ... 40/11), člana 196 Zakona o opštem upravnom postupku ("Sl. list RCG", br.60/03 i "Sl. list CG", br. 32/11) i člana 2 i 3 Uputstva o radu Centralnog registra privrednih subjekata ("Sl.list CG", br.20/12), rješavajući po prijavi za registraciju osnivanja DRUŠTVO SA OGRANIČENOM ODGOVORNOŠĆU "KALOS" - BUDVA broj 204660 od 14.10.2013.god. podnosioca

Ime i prezime: Nikola Kavedžić
JMBG ili br.pasoša:0911982290018
Adresa:I Proleterska S-52 - Budva

dana 14.10.2013.god. donosi

RJEŠENJE

Registruje se osnivanje DRUŠTVO SA OGRANIČENOM ODGOVORNOŠĆU "KALOS" - BUDVA,
TOPLIŠKI PUT BB BUDVA - registarski broj 5-0674159/ 001

Sastavni dio Rješenja je i Izvod iz Centralnog registra privrednih subjekata Poreske uprave.

Obrazloženje

Odlučujući po prijavi za upis osnivanja DRUŠTVO SA OGRANIČENOM ODGOVORNOŠĆU KALOS, utvrđeno je da su ispunjeni uslovi iz čl. 83 i 86 Zakonom o privrednim društvima ("Sl.list RCG", br.6/02 i "Sl.list CG", br. 17/07 ... 40/11) i člana 2 i 3 Uputstva o radu Centralnog registra privrednih subjekata ("Sl.list CG" br.20/12) za osnivanje KALOS, pa je odlučeno kao u izreci Rješenja.



Načelnik

Milo Paunović

Pravna pouka:

Protiv ovog rješenja može se izjaviti žalba Ministarstvu finansija CG u roku od 15 dana od dana prijema rješenja. Žalba se predaje preko ovog organa i taksira administrativnom taksom u iznosu od 8,00 €, shodno Tarifnom broju 5 Taksene tarife za administrativne takse. Taksa se uplaćuje u korist računa broj 832-3161-26-Administrativna taksa.



Crna Gora

**IZVOD IZ CENTRALNOG REGISTRA PRIVREDNIH
SUBJEKATA PORESKE UPRAVE**

Registarski broj 5-0674159/ 001
Matični broj 02955610

Datum registracije: 14.10.2013

DRUŠTVO SA OGRANIČENOM ODGOVORNOŠĆU "KALOS" - BUDVA

Datum zaključivanja ugovora: 14.10.2013
Datum donošenja Statuta: 14.10.2013
Adresa obavljanja djelatnosti: TOPLIŠKI PUT BB
Adresa za prijem službene pošte: TOPLIŠKI PUT BB
Pretežna djelatnost: 7111 Arhitektonska djelatnost
Datum izmjene Statuta:
Mjesto: BUDVA
Sjedište: BUDVA

Obavljanje spoljno-trgovinskog poslovanja:

da ne

Oblik svojine:

bez oznake svojine društvena privatna zadružna dva ili više oblika svojine državna

Porijeklo kapitala:

bez oznake projekta kapitala domaći strani mješoviti

Upisani kapital: 1.00€

(Novčani 1.00 , nenovčani .00)

Osnivači

Ime i prezime/Naziv:
MARIJA BLIZNAKOVSKI-006996234

Adresa:
GORANA KOVAČIĆA 002 A VRANJE SRBIJA

Udio: 100%
Uloga: Osnivač

Lica u društvu

Ime i prezime:
Marija Bliznakovski - 006996234
Izvršni direktor - neograničeno()
Pojedinačno- ()

Adresa:
GORANA KOVAČIĆA 002 A VRANJE SRBIJA

Izdato 15.10.2013.god.



Načelnik
Milo Paunović

Strana 1 od 1

1.2. Licenca Projektanta za izradu tehničke dokumentacije

Idejno rešenje PRIVREMENOG UGOSTITELJSKOG OBJEKTA
k.p. 1047 KO Bečići, lokacija 9.8, Opština Budva

MINISTARSTVO ODRŽIVOG RAZVOJA I TURIZMA
DIREKTORAT ZA INSPEKCIJSKI NADZOR
I LICENCIRANJE

Direkcija za licenciranje
Broj: UPI 107/7-3107/2
Podgorica, 03.09.2018. godine

Ministarstvo održivog razvoja i turizma, rješavajući po zahtjevu » Kalos » d.o.o. iz Budve, za izdavanje licence projektanta i izvođača radova, na osnovu člana 135 st. 1 i 2 Zakona o planiranju prostora i izgradnji objekata ("Službeni list Crne Gore " br. 64/17) i člana 46 stav 1 Zakona o upravnom postupku ("Službeni list Crne Gore " br. 56/14, 20/15, 40/16 i 37/17), donosi

R J E Š E N J E

1. IZDAJE SE » KALOS » D.O.O. BUDVA , LICENCA projektanta i izvođača radova.
2. Ova Licenca se izdaje na 5 (pet) godina.

O b r a z l o ž e n j e

Aktom, br.UPI 107/7-3107/1 od 08.06.2018.godine » KALOS » D.O.O. BUDVA, obratilo se ovom ministarstvu zahtjevom za izdavanje licence projektanta i izvođača radova.

Uz zahtjev imenovano privredno društvo, dostavilo je ovom ministarstvu sledeće dokaze:

Rješenje Ministarstva održivog razvoja i turizma, broj UPI 107/7-1635/2 od 23.05.2018.godine, kojim je Blizankovski Mariji, dipl.inž.arhitekture iz Vranja - Republika Srbija, izdata licenca ovlašćenog inženjera za obavljanje djelatnosti izrade tehničke dokumentacije i građenje objekta; Ugovor o radu, zaključen između poslodavca » KALOS » D.O.O.iz Budve i Blizankovski Mariji , dipl. inž,arhitekture iz Vranja –Republika Srbija, kao zaposlenog, gdje je u čl. 1 i 2.Ugovora, imenovana zasnovala radni odnos u navedeno privredno društvo na neodređeno vrijeme, na radno mjesto:Projektant, počev od 21.10..2013.godine; Izvod iz Centralnog Registra Privrednih subjekata Poreske uprave za imenovano privredno društvo, Registarski broj: 50674150 sa šifrom pretežne djelatnosti: 7111: Arhitektonska djelatnost.

Ministarstvo održivog razvoja i turizma, razmotrilo je podnijeti zahtjev pa je odlučilo kao u dispozitivu ovog rješenja, a ovo sa sledećih razloga:

Naime, članom 122 stav 1 Zakona o planiranju prostora i izgradnji objekata (»Službeni list Crne Gore » br. 64/17), propisano je da privredno društvo koje izrađuje tehničku dokumentaciju (projektant), odnosno privredno društvo koje gradi objekat (izvođač radova), dužno je da za obavljanje djelatnosti izrade tehničke dokumentacije dijela tehničke dokumentacije, odnosno građenje ili izvođenje pojedinih radova ovlašćeni inženjer može da bude fizičko lice koje obavlja poslove izrade tehničke dokumentacije odnosno građenje ili izvođenje pojedinih vrsta radova na građenju objekta, ima najmanje

jednog zaposlenog ovlaštenog inženjera po vrsti projekta, koji izrađuje i to: arhitektonski, građevinski, elektrotehnički i mašinski projekat, odnosno vrsti radova koje izvodi na osnovu tih projekata. Stavom 2 istog člana Zakona, propisano je da obavljanje pojedinih poslova iz stava 1 ovog člana, projektant, odnosno izvođač radova može da obezbijedi na osnovu zaključenog ugovora sa drugim privrednim društvom koje ima zaposlenog ovlaštenog inženjera za određenu vrstu projekta, odnosno radova.

Članom 3 stav 1 tačka 3 Pravilnika o načinu i postupku izdavanja, mirovanja licence i načinu vođenja registara licenci („ Službeni list Crne Gore „, br. 79/17), utvrđene su vrste licenci, a između ostalih i licenca projektanta i izvođača radova, koja se izdaje privrednom društvu za obavljanje djelatnosti izrade tehničke dokumentacije i građenje objekta.

Članom 5 stav 1 tač. 1-2. Pravilnika, utvrđeno je da se u postupku izdavanja licence projektanta, odnosno izvođača radova, provjerava: 1) da li podnosilac zahtjeva u radnom odnosu ima zaposlenog ovlaštenog inženjera i licencu ovlaštenog inženjera.

Članom 137 stav 2 Zakona, propisano je da se licenca za privredno društvo, izdaje se na pet godina.

Rješavajući po predmetnom zahtjevu, a na osnovu uvida u dostavljene dokaze, ovo ministarstvo nalazi, da su se u konkretnoj pravnoj stvari stekli uslovi za primjenu čl. 122 stav 1 i 135 stav 2 Zakona o planiranju prostora i izgradnji objekata, a u vezi čl 3 stav 1 tač. 1 i čl. 4 Pravilnika o načinu i postupku izdavanja, mirovanja licence i načinu vođenja registara licenci.

Saglasno izloženom, riješeno je kao u dispozitivu ovog rješenja.

PRAVNA POUKA: Protiv ovog rješenja može se pokrenuti upravni spor tužbom kod Upravnog suda Crne Gore u roku od 20 dana od dana prijema istog.

OVLAŠĆENO SLUŽBENO LICE
Nikola Petrović



1.3. Licenca ovlaštenog inženjera koji rukovodi izradom tehničke dokumentacije u cjelini

MINISTARSTVO ODRŽIVOG RAZVOJA I TURIZMA
DIREKTORAT ZA INSPEKCIJSKI NADZOR
I LICENCIRANJE
Direkcija za licenciranje
Broj: UPI 107/7-1035/2
Podgorica, 23.05.2018. godine

Ministarstvo održivog razvoja i turizma, rješavajući po zahtjevu MARIJE BLIZNAKOVSKI, diplomiranog inženjera arhitekture iz Vranja, Republika Srbija, za izdavanje licence za ovlašćenog inženjera, na osnovu člana 135 st. 1 i 2 Zakona o planiranju prostora i izgradnji objekata ("Službeni list Crne Gore" br. 64/17) i člana 46 stav 1 Zakona o upravnom postupku ("Službeni list Crne Gore" br. 56/14, 20/15, 40/16 i 37/17), donosi

R J E Š E N J E

1. IZDAJE SE MARIJI BLIZNAKOVSKI diplomiranom inženjeru arhitekture iz Vranja, Republika Srbija, LICENCA ovlašćenog inženjera za obavljanje djelatnosti izrade tehničke dokumentacije i građenje objekta.
2. Ova Licenca se izdaje na neodređeno vrijeme.

O b r a z l o ž e n j e

Aktom, br.UPI 107/7-1035/1 od 06.03.2018.godine MARIJA BLIZNAKOVSKI diplomirani inženjer arhitekture iz Vranja, Republika Srbija, obratila se ovom ministarstvu zahtjevom za izdavanje licence ovlašćenog inženjera za obavljanje djelatnosti izrade tehničke dokumentacije i građenje objekta.

Uz zahtjev imenovani je ovom ministarstvu dostavio sledeće dokaze:

- Ovjerenu kopiju Diplome o stečenom visokom obrazovanju na Građevinsko – Arhitektonskom fakultetu u Nišu - diplomirani inženjer arhitekture, br.688 od 01.10.2004.godine;
- Ovjereni fotokopija radne knjižice;
- Ovjereni kopija lične karte za stranca;
- Rješenje Ministarstva uređenja prostora i zaštite životne sredine, br.0501-2307/2 od 22.06.2010.godine, kojim se Bliznakovski I.Mariji, dipl.ing.arhitekture iz Vranja, Republika Srbija, ovjerava licenca, odgovornog projektanta arhitektonskih projekata, uređenja slobodnih prostora i unutrašnjih instalacija vodovoda i kanalizacije, br.300 E605 07 od 24.05.2010.godine, izdate od Inženjerske komore Crne Gore;
- Uvjerenje Ministarstva pravde, od 18.05.2018.godine, kojim se potvrđuje da u kaznenoj evidenciji ne postoje podaci o osuđivanosti za imenovanu;

Ministarstvo održivog razvoja i turizma, razmotrilo je podnijeti zahtjev pa je odlučilo kao u dispozitivu ovog rješenja, a ovo sa sledećih razloga:

Naime, članom 123 stav 1 Zakona o planiranju prostora i izgradnji objekata («Službeni list Crne Gore » br. 64/17), propisano je da ovlašćeni inženjer može da bude fizičko lice koje obavlja poslove izrade tehničke dokumentacije odnosno građenje objekta, odgovarajuće struke, sa visokim obrazovanjem, odnosno najmanje kvalifikacijom VII1 podnivoa okvira kvalifikacije i najmanje tri godine radnog iskustva na stručnim poslovima izrade tehničke dokumentacije i građenja objekta.

Članom 3 stav 1 tačka 1 Pravilnika o načinu i postupku izdavanja, mirovanja licence i načinu vođenja registara licenci („ službeni list Crne Gore „ br. 79/17), utvrđene su vrste licenci, a između ostalih i licenca ovlašćenog inženjera koja se izdaje fizičkom, licu za obavljanje djelatnosti izrade tehničke dokumentacije i građenje objekta.

Članom 4 stav 1 tač. 1-4. Pravilnika, utvrđeno je da se u postupku izdavanja licence ovlašćenog inženjera, provjerava: 1) identitet podnosioca zahtjeva; 2) da li podnosilac zahtjeva posjeduje visoko obrazovanje, odnosno najmanje kvalifikacije VII1 podnivoa okvira kvalifikacija, odnosno da li je izvršeno priznavanje inostrane obrazovne isprave najmanje kvalifikacije VII1 podnivoa okvira kvalifikacija; 3) da li podnosilac zahtjeva ima najmanje tri godine radnog iskustva na stručnim poslovima izrade tehničke dokumentacije i građenju objekta sa visokim obrazovanjem, odnosno najmanje kvalifikacije VII1 podnivoa okvira kvalifikacije i 4) da li je podnosilac zahtjeva osuđivan za krivično djelo za koje se gonjenje preuzima po službenoj dužnosti.

Stavom 3 istog člana Pravilnika, utvrđeno je da se radno iskustvo u smislu stava 1 tačka 3 ovog člana, smatra radno iskustvo u svojstvu saradnika na izradi tehničke dokumentacije na građenju objekta, odnosno izvođenja pojedinih radova na građenju objekta. Stavom 4 istog člana Pravilnika, utvrđeno je da se izuzetno od stava 3 ovog člana, fizičkom licu koje posjeduje licencu za izradu tehničke dokumentacije i građenje objekata, izdatu po propisima koji su važili do donošenja ovog propisa, radno iskustvo može dokazati na osnovu uvida u dokumentaciju koja je bila osnov za njeno izdavanje.

Članom 137 stav 1 Zakona, propisano je da se licenca za fizičko lice izdaje na neodređeno vrijeme.

Rešavajući po predmetnom zahtjevu, a na osnovu uvida u dostavljene dokaze, ovo ministarstvo nalazi, da su se u konkretnoj pravnoj stvari stekli uslovi za primjenu čl. 123 stav 1 i 135 stav 2 Zakona o planiranju prostora i izgradnji objekata, a u vezi čl 3 stav 1 tač. 1 i čl. 4 Pravilnika o načinu i postupku izdavanja, mirovanja licence i načinu vođenja registara licenci.

Saglasno izloženom, riješeno je kao u dispozitivu ovog rješenja.

PRAVNA POUKA: Protiv ovog rješenja može se pokrenuti upravni spor tužbom kod Upravnog suda Crne u roku od 20 dana od dana prijema istog.

OVLAŠĆENO SLUŽBENO LICE
Nataša Pavićević



1.5. Dokaz o osiguranju od profesionalne odgovornosti projektanta

1.6. Projektni zadatak

PROJEKTNI ZADATAK

za idejno rešenje – PRIVREMENOG UGOSTITELJSKOG OBJEKTA

Investitor: „AQUARIO“ d.o.o Budva

Lokacija: lokacija 9.8, k.p. 1047 KO Bečići, Opština Budva

Izraditi idejno rešenje plažnog bara tako da objekat bude u skladu sa UT uslovima, kao i aktuelnim propisima i standardima.

Predvidjeti prizemni **montažno demontažni objekat**.

Nadzemnu etažu organizovati kao funkcionalnu cjelinu:

Prizemlje – a) šank – natkriveni prostor površine 15 m²

b) natkrivena terasa površine 157 m².

Objekat projektovati tako da se ne naruši ambijentalna cjelina područja.

Unutrašnja obrada

Projektom predvidjeti kvalitetne i savremene materijale za završnu obradu prostora u skladu sa namjenom prostora i propisima.

Projektom predvidjeti sljedeće obrade:

- *Pod:* - deking izdignut na 10 cm od nivoa terena
- *Konstrukcija:* - čelični profili 20x20
- *Nadstrešnica:* - montažna konstrukcija od sendvič lima sa pokrivačem od drvenih letvi
- *Zid šanka:* – keramika,

INVESTITOR:

1.7. Urbanističko-tehnički uslovi

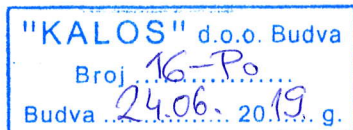

U G O V O R O IZRADI TEHNIČKE DOKUMENTACIJE

Zaključen između:

1. "AQUARIO" d.o.o. Budva, PIB 02559077, Budva, adresa Naselje Svete Petke lokal br.P5C, koga zastupa izvršni direktor Luigi Raffaelea (u daljem tekstu: NARUČIOCA)
2. "Kalos" d.o.o., PIB 02955610, Budva, adresa Topliški put bb, koga zastupa Izvršni direktor Marija Bliznakovski, d.i.a. (u daljem tekstu: IZVRŠILAC)

Član 1.

IZVRŠILAC se obavezuje da za potrebe NARUČIOCA pruži uslugu:

- a.) Izrade tehničke dokumentacije za postavljanje privremenih objekat na kupalištu br.14E i 9.8 i privremenog montažnog objekta – plažnog bara sa terasom na lokaciji označenoj brojem 14E i 9.8 u opštini Budva.

Član 2.

Predmet angažovanja:

- a.) Izrada idejnog projekta sa 3d vizualizacijama za pomenuti objekat
- b.) Izrada Glavnog projekta za pomenuti objekat

Izvršilac se obavezuje da usluge iz tačke b. i c. izvrši u roku od 60 radnih dana od prihvaćenog idejnog projekta iz tačke a. ovog člana.

Član 3.

Usluge su ugovorene na sledeće iznose:

- a.) Za uslugu opisanu u tačkama a. i b., člana 2. obračunava se po m² bruto površine objekta koja ce se konačno utvrditi nakon završetka glavnog projekta.

Napomena: u cijenu izrade projektne dokumentacije ulaze sve eventualne izmene i dopune faza koje su predmet ovog ugovora do dobijanja građevinske dozvole.

Član 4.

IZVRŠILAC se obavezuje da povjereni posao obavi u skladu sa pravilima struke, uz primjenu važećih zakonskih i tehničkih propisa, normativa i standarda za predmetnu oblast u svim fazama izvođenja radova, a sve u skladu sa Urbanističkim-tehničkim uslovima br. 0206-1143/5 od 18.04.2019. i br.0206-1143/5-1 od 18.04.2019. za potrebe prijave gradnje u skladu sa čl.91 Zakona o Planiranju prostora i Izgradnji objekta kao i Pravilniku o načinu izrade i sadržini sadržini tehničke dokumentacije za gradjenje objekata.

Član 5.

Svi sporovi nastali u vezi sa primjenom odredbi ovog Ugovora riješavaće se sporazumno. Za slučaj da nije moguće postići sporazum na ovaj način, isti će se riješavati pred Privrednim sudom u Podgorici.

Član 6.

Sve što nije definisano ovim ugovorom primjenjivaće se odredbe Zakona o obligacionim odnosima, Zakona o uređenju prostora i izgradnji objekata i drugi zakonski propisi koji regulišu predmet ovog Ugovora.

Član 7.

Ovaj Ugovor je sačinjen u Budvi dana 24. 06. 2019. godine od kada se i primjenjuje u 2 (dva) istovjetna primjerka od kojih svaka ugovorna strana zadržava po 1 (jedan).

ZA IZVRŠIOCA



Po priloženom punomoćju:

Vanja Mugoša, advokat

i

Filip Jovović, advokat



URBANISTIČKO - TEHNIČKI USLOVI

1.	<p>CRNA GORA</p> <p>JAVNO PREDUZEĆE ZA UPRAVLJANJE MORSKIM DOBROM CRNE GORE</p> <p>Broj:0206-1143/5-2 Budva, 18.04.2019. godine</p>	 <p>JAVNO PREDUZEĆE ZA UPRAVLJANJE MORSKIM DOBROM CRNE GORE</p>
2.	<p>JAVNO PREDUZEĆE ZA UPRAVLJANJE MORSKIM DOBROM CRNE GORE - BUDVA na osnovu člana 1 Uredbe o izmjeni uredbe o povjeravanju poslova iz nadležnosti Ministarstva održivog razvoja i turizma Javnom preduzeću za upravljanje morskim dobrom i Javnom preduzeću nacionalni parkovi Crne Gore (Službeni list CG, br. 87/18 od 31.12.2018.g.), Programa privremenih objekata u zoni morskog dobra za period 2019-2023 br: 206/187 od 25.12.2018.god. , a u vezi sa članom 116, 117 i 74 Zakona o planiranju prostora i izgradnji objekata (Službeni list CG, br. 064/17), Pravilnikom o bližim uslovima za postavljanje odnosno građenje privremenih objekata, uređaja i opreme (Službeni list CG, br. 043/18) i člana 7. Zakona o morskome dobru (Službeni list RCG, br. 14/92), izdaje:</p>	
3.	<p>URBANISTIČKO-TEHNIČKE USLOVE za izradu tehničke dokumentacije</p>	
	<p>za postavljanje Montažno-demontažnog privremenog objekta -lokacija označena brojem 9.8 u opštini Budva predviđena - Programom privremenih objekata u zoni morskog dobra u opštini Budva za period 2019. - 2023. god.</p>	
4.	PODNOŠILAC ZAHTJEVA-KORISNIK:	„AQUARIO“ D.O.O. iz Budve
5.	PLANIRANO STANJE	
5.1	Namjena parcele odnosno lokacije i površine	
	<p>Privremeni ugostiteljski objekat sa terasom: objekat : P = 15 m² terasa: P = 157 m²</p> <p>Objekat od metalnih kutijastih profila sa ispunom od stakla i lima bijele boje terasa natkrivena drevnom konstrukcijom. Zastakljivanje terase staklenim kliznim sistemima je moguće isključivo u zimskom periodu. Klizno preklapajući sistem zastakljivanja omogućava potpuno otvaranje terase u ljetnjem periodu, a zbog većih dimenzija kliznih vrata u odnosu na klasična vrata sa krilnim otvaranjem, ne zatvaraju vidik u zimskom periodu.</p> <p>-Terasa se organizuje na postojećoj gotovoj podlozi, a u slučaju da postojeća podloga nije odgovarajuća, može se postaviti montažno-demontažna podloga (deking).Podna platforma ne može biti visine veće od 10 cm.</p>	

	<p>-Betoniranje podloge za postavljanje ugostiteljskih terasa nije dozvoljeno na pješčanim djelovima plaža, u granicama zaštićenih prirodnih dobara, u granicama nepokretnog kulturnog dobra i njegove zaštićene okoline, kao i u granicama prirodnog i kulturno-istorijskog područja Kotora.</p> <p>-Elementi terase treba da dimenzijama, težinom, međusobnim vezama i postavljanjem, omogućavaju brzu montažu, demontažu i transport, ne oštećuju površinu na koju se postavljaju, okolno zelenilo, i da budu pogodni za nesmetano kretanje djece, starijih osoba i lica sa invaliditetom.</p> <p>-Opremu ugostiteljskih terasa čine stolovi, stolice i eventualno ograde.</p> <p>-Nije dozvoljeno zatvaranje bočnih vertikalnih strana ugostiteljske terase, osim u zimskom periodu kada se može odobriti zastakljivanje terase eloksiranom/al/pvc bravarijom i staklom, a nije dozvoljeno zatvaranje najlonima i ceradama. Mogućnost zastakljivanja u zimskom periodu odnosi se samo na one terase na kojima postoje tehnički preduslovi - odnosno na kojima je predviđeno natkrivanje, a ne na terasama kojima je Programom definisano natkrivanje suncobranima i tendama.</p> <p>-Zastakljivanje ugostiteljskih terasa dozvoljeno je isključivo staklenim kliznim sistemima. Klizno preklapajući sistem zastakljivanja omogućava potpuno otvaranje terase u ljetnjem periodu, a zbog većih dimenzija kliznih vrata u odnosu na klasična vrata sa krilnim otvaranjem, ne zatvaraju vidik u zimskom periodu.</p> <p>-Oprema ugostiteljskih terasa (mobilijar) treba da bude lagana, ujednačena, jednostavnih linija, po mogućnosti od prirodnih materijala. Savremeni dizajn je veoma preporučljiv.</p> <p>-Postavljanje uređaja za hlađenje i zagrijavanje terase električnom energijom vrši se u skladu sa posebnim propisima koji se odnose na električne i termotehničke instalacije.</p>
5.2	Pravila parcelacije
	Privremeni ugostiteljski objekat sa terasom predviđa se na 1047 K.O. Bečići opština Budva
6.	PREPORUKE ZA SMANJENJE UTICAJA I ZAŠTITU OD ZEMLJOTRESA, KAO I DRUGE USLOVE ZA ZAŠTITU OD ELEMENTARNIH NEPOGODA I TEHNIČKO-TEHNOLOŠKIH I DRUGIH NESREĆA
	<p>Tehničkom dokumentacijom predvidjeti mjere zaštite od požara shodno propisima za ovu vrstu objekata. U cilju zaštite od elementarnih nepogoda postupiti u skladu sa Zakonom o zaštiti i spašavanju (»Službeni list CG«, br.13/07, 05/08, 86/09 i 32/11 i 54/16) i Pravilnikom o mjerama zaštite od elementarnih nepogoda (»Službeni list RCG«, br.8/93) i Zakonu o zapaljivim tečnostima i gasovima (»Službeni list CG«, br.26/10 i 48/15).</p> <p>Shodno članu 9 Zakona o zaštiti i zdravlju na radu („Službeni list CG“, br.34/14), pri izradi tehničke dokumentacije projektant koji u skladu sa propisima o uređenju prostora i izgradnji objekata izrađuje tehničku dokumentaciju za</p>

	<p>izgradnju, rekonstrukciju ili adaptaciju objekta, namijenjene za radne i pomoćne prostorije i objekte gdje se tehnološki proces obavlja na otvorenom prostoru, dužan je da predvidjeti propisane mjere zaštite na radu u skladu sa tehnološkim projektnim zadatkom. Pri izgradnji, rekonstrukciji ili rušenju objekta potrebno je izraditi Elaborat o uređenju gradilišta u skladu sa aktom nadležnog ministarstva shodno članu 10 Zakona o zaštiti i zdravlju na radu .</p>
7.	<p>USLOVI I MJERE ZAŠTITE ŽIVOTNE SREDINE</p> <p>Privremeni objekti se ne smiju postavljati na zelenim površinama. Poželjno ih je postavljati na neuređenim površinama koje bi na taj način bile oplemenjene. Privremeni objekti se ne smiju postavljati ako na bilo koji način ugrožavaju životnu sredinu (prekomjerna buka, štetna isparenja, opasni otpad i sl.).</p> <p>Tehničkom dokumentacijom predvidjeti uslove i mjere za zaštitu životne sredine u skladu sa odredbama Zakona o procjeni uticaja na životnu sredinu („Službeni list CG“, br.80/05, 40/10, 73/10, 40/11, 27/13 i 52/16) i Zakonom za zaštitu prirode („Službeni list CG“, br.54/16) na osnovu urađene procjene uticaja na životnu sredinu. U slučajevima kada je potrebno izvršiti procjenu uticaja na životnu sredinu, uz zahtjev za izdavanje građevinske dozvole na glavni projekat investitor treba da dostavi Odluku o potrebi procjene uticaja na životnu sredinu, shodno članu 13 Zakona o procjeni uticaja na životnu sredinu.</p>
8.	<p>USLOVI I MJERE ZAŠTITE NEPOKRETNIH KULTURNIH DOBARA I NJIHOVE ZAŠTIĆENE OKOLINE</p> <p>Imajući u vidu da za predmetna zaštićena prirodna dobra u zoni morskog dobra nije izvršena revizija statusa, niti je izrađen Plan upravljanja u skladu sa smjernicama iz PPPNMD, planiranje objekata privremenog karaktera i organizacija kupališta u zaštićenim područjima prirode kao i njihovo korišćenje vrši se u skladu sa opštim uslovima za zaštitu zaštićenih prirodnih dobara koji su dati u članu 39 Zakona o zaštiti prirode, i to: " Zaštićena područja mogu se koristiti u skladu sa studijom zaštite odnosno prostornim planom posebne namjene, planom upravljanja zaštićenog područja i na osnovu dozvola u skladu sa ovim zakonom..</p> <p>Zabranjeno je korišćenje zaštićenih prirodnih dobara na način koji prouzrokuje: oštećenje zemljišta i gubitak njegove prirodne plodnosti; oštećenje površinskih ili podzemnih geoloških, hidrogeoloških i geomorfoloških vrijednosti; oštećenje morskih zaštićenih područja; osiromašenje prirodnog fonda divljih vrsta biljaka, životinja i gljiva; smanjenje biološke i predione raznovrsnosti; zagađivanje ili ugrožavanje podzemnih i površinskih voda." Na samom zaštićenom prirodnom dobru se ne mogu postavljati objekti trajnog karaktera, izvoditi radovi betoniranja, eksploatacije pijeska, uklanjanja vegetacije, izmjene obalne linije i strukturnog remodeliranja pješčane plaže. Izuzetak predstavljaju intervencije izgradnje rampi za pristup lica sa invaliditetom na planom definisanim lokacijama.</p> <p>Procjene uticaja na baštinu, koja uključuje studiju vizuelnog uticaja Definisane jasne i konzistentne protokola i kriterijuma za realizaciju i postavljanje, gradnju ili uređenja takvih sadržaja tako da budu funkcionalno kompatibilna sa lokacijom i da ne remete atributne izuzetne univerzalne vrijednosti.</p> <ul style="list-style-type: none"> • u posebno zaštićenim prirodnim i spomeničkim kulturnoistorijskim područjima kao i u okviru zaštićene okoline kulturnih dobara, ne predviđati one djelatnosti i objekte koji mogu narušiti posebnost takvih područja/kulturnih dobara;

	<ul style="list-style-type: none"> • novi privremeni objekti se ne smiju postavljati u zaštićenim prirodnim i kulturno historijskim područjima i u okviru zaštićene okoline kulturnih dobara, bez prethodne saglasnosti Uprave za zaštitu kulturnih dobara;
9.	USLOVI ZA LICA SMANJENE POKRETLJIVOSTI I LICA SA INVALIDITETOM
	Tehničkom dokumentacijom obezbjediti prilaz i upotrebu objekta/objekata licima smanjene pokretljivosti u skladu sa članom 71 Zakona o planiranju prostora i izgradnji objekata i Pravilnikom o bližim uslovima i načinu prilagođavanja objekata za pristup i kretanje lica smanjene pokretljivosti i lica sa invaliditetom („Sl. list CG“ broj 48/13 i 44/15).
10.	USLOVI ZA OBJEKTE KOJI MOGU UTICATI NA PROMJENE U VODNOM REŽIMU
	<ul style="list-style-type: none"> • kod utvrđivanja urbanističkih uslova za privremene objekte posebno treba voditi računa o sanitarnom aspektu istih, o uslovima koje propisuju nadležna javna komunalna preduzeća (vodovod, kanalizacija, telekom i elektrodistribucija), kao i uslovima koji proizilaze iz Zakona o bezbjednosti hrane; • uz predviđeni ugostiteljski objekat, uz uređeno kupalište i u njegovom zaleđu, gdje za to postoje infrastrukturni priključci može se odobriti postavljanje montažno demontažnih sanitarnih objekata u površinama srazmjerno veličini ugostiteljskog objekta, odnosno kupališta i zakonskim propisima bez potrebe predviđanja istih u grafičkom dijelu plana objekata privremenog karaktera. Na kupalištima i u njihovom zaleđu sanitarni objekti mogu biti i kontejnerskog tipa; • neophodno je predvidjeti uklanjanje svih montažnih toaleta nakon završetka sezone;
11.	USLOVI ZA PRIKLJUČENJE NA INFRASTRUKTURU
11.1	Uslovi priključenja na elektroenergetsku infrastrukturu
	<p>Prilikom izrade tehničke dokumentacije potrebno je poštovati sljedeće preporuke EPCG:</p> <ul style="list-style-type: none"> •Tehnička preporuka za priključke potrošača na niskonaponsku mrežu TP-2 (II dopunjeno izdanje) •Tehnička preporuka – Tipizacija mjernih mjesta •Uputstvo i tehnički uslovi za izbor i ugradnju ograničavača strujnog opterećenja •Tehnička preporuka TP-1b - Distributivna transformatorska stanica DTS – EPCG 10/0.4 Kv
11.2	Ostali infrastrukturni uslovi
	Tehničke uslove priključenja na infrastrukturu investitor pribavlja od organa za tehničke uslove, za svaki privremeni objekat pojedinačno;
12.	POTREBA IZRADE GEODETSKIH, GEOLOŠKIH (GEOTEHNIČKIH, INŽENJERSKO-GEOLOŠKIH, HIDROGEOLOŠKIH, GEOMEHANIČKIH I SEIZMIČKIH) PODLOGA, KAO I VRŠENJA GEOTEHNIČKIH ISTRAŽNIH RADOVA I DRUGIH ISPITIVANJA
	<p>Prilikom izrade tehničke dokumentacije poštovati Pravilnik o načinu izrade, razmjeri i bližoj sadržini tehničke dokumentacije (Sl. list CG, br.23/14, 32/15 i 75/15).</p> <p>Tehničku dokumentaciju izraditi u skladu sa Pravilnikom o načinu obračuna površine i zapremine objekata (“ Sl. List CG”, br. 47/13).</p>

13.	POTREBA IZRADE URBANISTIČKOG RJEŠENJA Potrebno je uraditi Idejno rješenje Montažno-demontažnog privremenog objekta sa atestom proizvođača kao i fotografijama uređaja koji se postavljaju na ugostiteljskoj terasi a nakon dobijanja Saglasnosti Glavnog gradskog arhitekta i revidovani Glavni projekat.	
14.	POTREBA PRIBAVLJANJA SAGLASNOSTI GLAVNOG GRADSKOG ARHITEKTE U skladu sa članom 87 Zakona o planiranju prostora i izgradnji objekata, neophodno je pribaviti Saglasnost na spoljni izgled privremenog objekta od strane Glavnog gradskog arhitekta	
15.	NAPOMENA: Nakon izrade dokumentacije tražene UTU potrebno je JPMD dostaviti REVIDOVANI GLAVNI PROJEKAT (na CD-u u zaštićenj verziji), original ili ovjerenu kopiju Saglasnosti Glavnog gradskog arhitekta i (za objekte gdje je to traženo). -Shodno članu 117. Zakona o planiranju prostora i izgradnji objekata, korisnik je dužan da 15 dana prije postavljanja privremenog objekta, dostavi prijavu sa svom tehničkom dokumentacijom i Saglasnostima, Dozvolama traženim UTU Direktoratu za inspekcijski nadzor i licenciranje	
16.	DOSTAVLJENO: - Podnosiocu zahtjeva - Direktoratu za inspekcijski nadzor i licenciranje - U spise predmeta - a/a	
17.	OBRAĐIVAČI URBANISTIČKO-TEHNIČKIH USLOVA:	Sreten Vukićević d.i.a. potpis
18.	RUKOVODILAC SLUŽBE ZA UREĐENJE I IZGRADNJU:	Rajko Mihović dipl. Ecc. potpis
19.	M.P.	
20.	PRILOZI	
	- Grafički prilog iz planskog dokumenta	

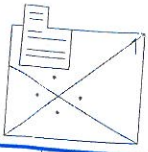

1010/1

1049/2

434/1

1048/2

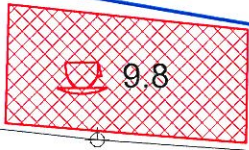

1057

а а

1059

1448

2. TEKSTUALNA DOKUMENTACIJA

TEHNIČKI OPIS

uz Idejno rješenje PRIVREMENOG UGOSTITELJSKOG OBJEKTA

Investitor: „AQUARIO“ d.o.o Budva

Lokacija: lokacija 9.8, k.p. 1047 KO Bečići, Opština Budva

Uvodne napomene:

Idejno rešenje je urađeno na osnovu projektnog zadatka investitora i Urbanističko-tehničkih uslova za kupalište izdatih od strane JP za upravljanje Morskim dobrom Crne Gore u Budvi br. 0206-1143/5-2 od 18.04.2019., za građenje privremenog montažnog objekta na kp 1047 KO Bečići, lokacija 9.8 predviđena Programom privremenih objekata u zoni morskog dobra u opštini Budva za period 2019-2023. god.

Cilj izrade idejnog rešenja je formiranje dokumentacije kojom će se utvrditi tehnološke, arhitektonsko-gradevinske, tehničke i eksploatacione karakteristike objekta koji će se graditi na pomenutoj lokaciji.

Objekat – vrsta i namena:

Na predmetnoj lokaciji omogućeno je planiranje objekta koji je po namjeni **privremeni montažni objekat – ugostiteljski objekat sa terasom**. Projektovan je prizemni montažno-demontažni objekat.

Lokacija i opis funkcionalnog rešenja:

Teren je ravan u dijelu gdje je potrebno postaviti privremeni objekat. Glavni kolski i pješački prilaz objektu je omogućen preko postojeće pješačko-kolske saobraćajnice na južnoj strani parcele. Pristup je planiran ravno sa pješačke staze.

Prizemlje objekta je izdignuto 0,10 m od kote okolnog uređenog terena. („*Površina na koju se postavlja otvoreni šank, odnosno plažni bar, uključujući i pšrostor za ugostiteljsku terasu ne može se fizički mjenjati odnosno betonirati, odnosno postavljča se isključivo na postojeću odnosno na daščanu podlogu, maksimalne visine 10 cm u odnosu na kotu terena.*“). Kota gotovog poda prizemlja je na 4,00 m nv.

Na osnovu projektnog zadatka investitora projektant daje sledeće rešenje:

-prizemlje: sastoji se od natkrivenog šanka i natkrivene terase. U dijelu iza šanka predviđen je zatvoreni prostor za pripremu i čuvanje hrane. U zapadnom dijelu objekta predviđen je muški i ženski toalet sa po dvije kabine. Pristup ovom toaletu je vanjski. U istočnom dijelu natkrivene terase je toalet u enterijeru sa dvije kabine.

Pristup objektu je bez rampe i omogućen je nesmetan pristup dece, starijih osoba i osoba sa invaliditetom. Objekat se u zimskom periodu zastakljuje ALU kliznim preklapajućim sistemom vrata.

Spratna visina etaže je 320 cm.

U skladu sa posebnim uslovima datima Uslovima za organizaciju javnog – porodičnog kupališta izdatih od strane JP za upravljanje Morskim dobrom Crne Gore u Budvi br. 0206-1143/5-3 od 18.04.2019 u okviru dječijeg igrališta su predviđeni i rekviziti za igru djece na plaži (lopte, lopatice, kantice, modeli za igru u pjesku), kao i animacije za djecu. Prilaz kupalištu je prilagođen potrebama djece - pjesak, mali šljunak.

Tehničko-tehnološke karakteristike objekta:

Spoljna obrada:

Objekat je pravougaonog oblika dimenzija 17,30 m x 9,95 m. Konstrukcija objekta je montažna čelična konstrukcija sa čeličnim vertikalnim i horizontalnim nosačima 20x20 fundirana na temeljima samcima. Konstrukcija je rješana kao prostorna ramovska konstrukcija na rasponu 570 cm.

Krovni pokrivač je od sendvič lima debljine 10 cm postavljenog na sekundarne čelične I nosače. Preko sendvič lima postavljena je obloga od drvenih letvi u skladu sa UT uslovima.

Pod je drveni roštilj prekriven dekingom izdignut 10 cm od nivoa terena.

Unutrašnja obrada:

Zidovi šanka su sa unutrašnje strane do visine 1.1m obloženi zidnim keramičkim pločicama lepljenjem atestiranim lepkom za ovu vrstu radova.

Odgovorni inženjer,

Marija Bliznakovski, dipl.inž.arh.

OBRAČUN POVRŠINA:

	NETTO/m ² /	BRUTO/m ² /
Prizemlje		15 m² plažni bar + 157 m² terasa
Ukupno:		15 m² plažni bar + 157 m² terasa

URBANISTIČKI PARAMETRI

	URBANISTIČKI PARAMETRI	OSTVARENO
Površina parcele u m ²	2051	
BRGP u m ²	15 m ² plažni bar + 157 m ² terasa	15 m² plažni bar + 157 m² terasa
Površina pod objektima u m ²	15 m ² plažni bar + 157 m ² terasa	15 m² plažni bar + 157 m² terasa
Indeks izgrađenosti	/	/
Indeks zauzetosti	/	/
Maksimalna spratnost	P	P

Odgovorni inženjer,

Marija Bliznakovski, dipl.inž.arh.

3. GRAFIČKA DOKUMENTACIJA

3.1. GRAFIČKI PRILOZI

SITUACIJA R 1:250
DIO PARCELE 1047/2, 1048/2, 1049/2, 1057, 1059, 1448 K.O. BECICI

4
682
326

4
682
326

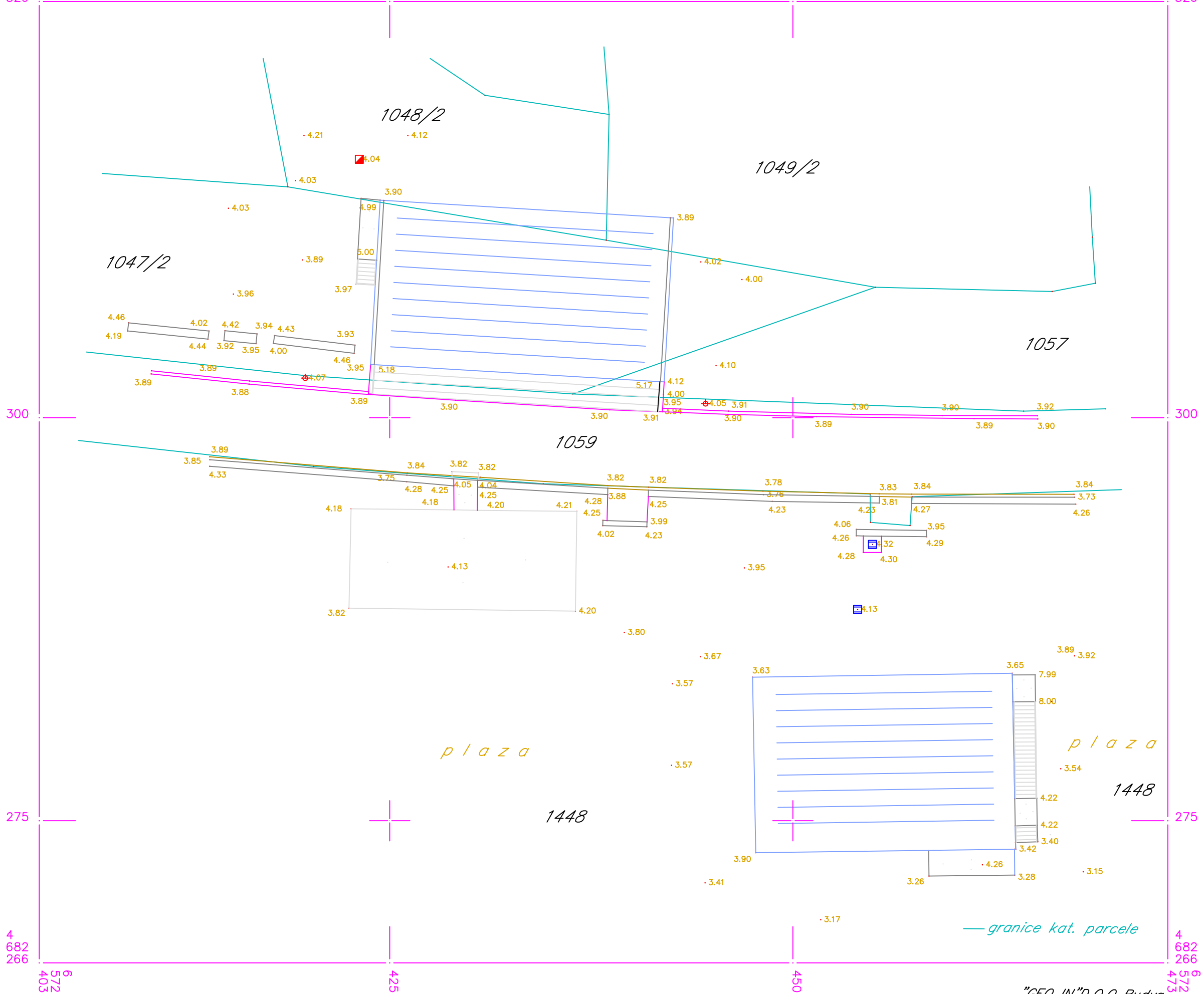

300

300

275

275

4
682
266

4
682
266

572
403

425

450



572
473

4
682
326

4
682
326

SITUACIJA R 1:250
DIO PARCELE 1047/2, 1048/2, 1049/2, 1057, 1059, 1448 K.O. BEČIĆI

kat.parc. 1047/2 KO Bečići, Budva
lokacija 9.8
P kat. parcele: 2051 m²
UKUPNO BRGP: šank 15 m²
terasa 157 m²
ukupno: 172 m²

-  GRANICA PARCELE
-  ULAZ U OBJEKAT
-  PREDMETNI OBJEKAT

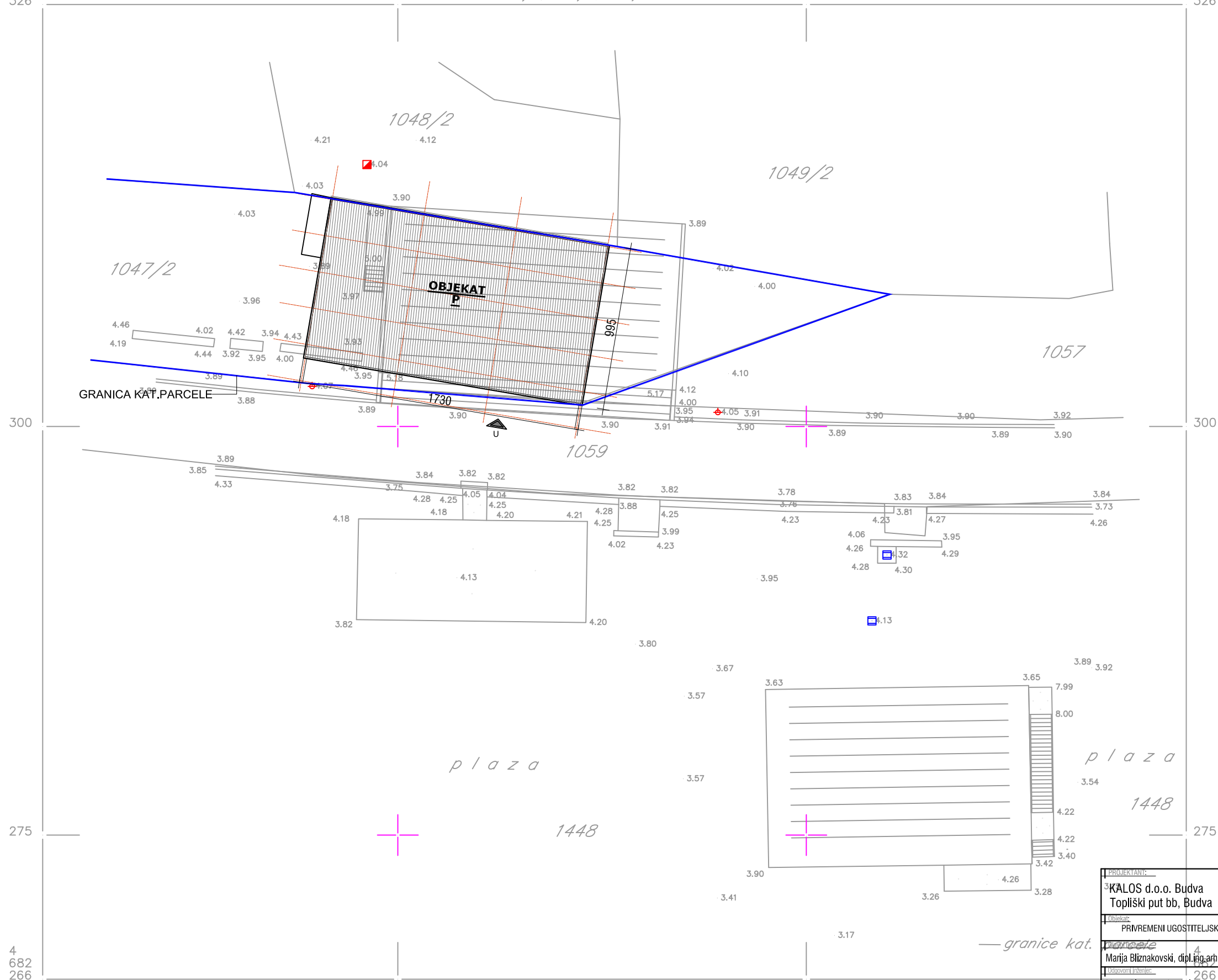

4
682
266
6
572
403
Budva, 23.05.2019.god.

PROJEKTANT: KALOS d.o.o. Budva Topliški put bb, Budva	INVESTITOR: "AQUARIO" d.o.o.
Objekat: PRIVREMENI UGOSTITELJSKI OBJEKAT	Lokacija: lokacija 9.8 k.p.1047/2, KO Bečići, Opština Budva
Projektant: Marja Bliznakovski, dipl.ing.arh.	Ured tehničke dokumentacije: IDEJNO RJEŠENJE
Projektant: Marja Bliznakovski, dipl.ing.arh.	Ured tehničke dokumentacije: PROJEKAT ARHITEKTURE
Projektant: Jelena Lazić, dipl.ing.arh.-master	Ured tehničke dokumentacije: SITUACIJA
Datum izrade I.M.P.: jun 2019.	Ured tehničke dokumentacije: 01

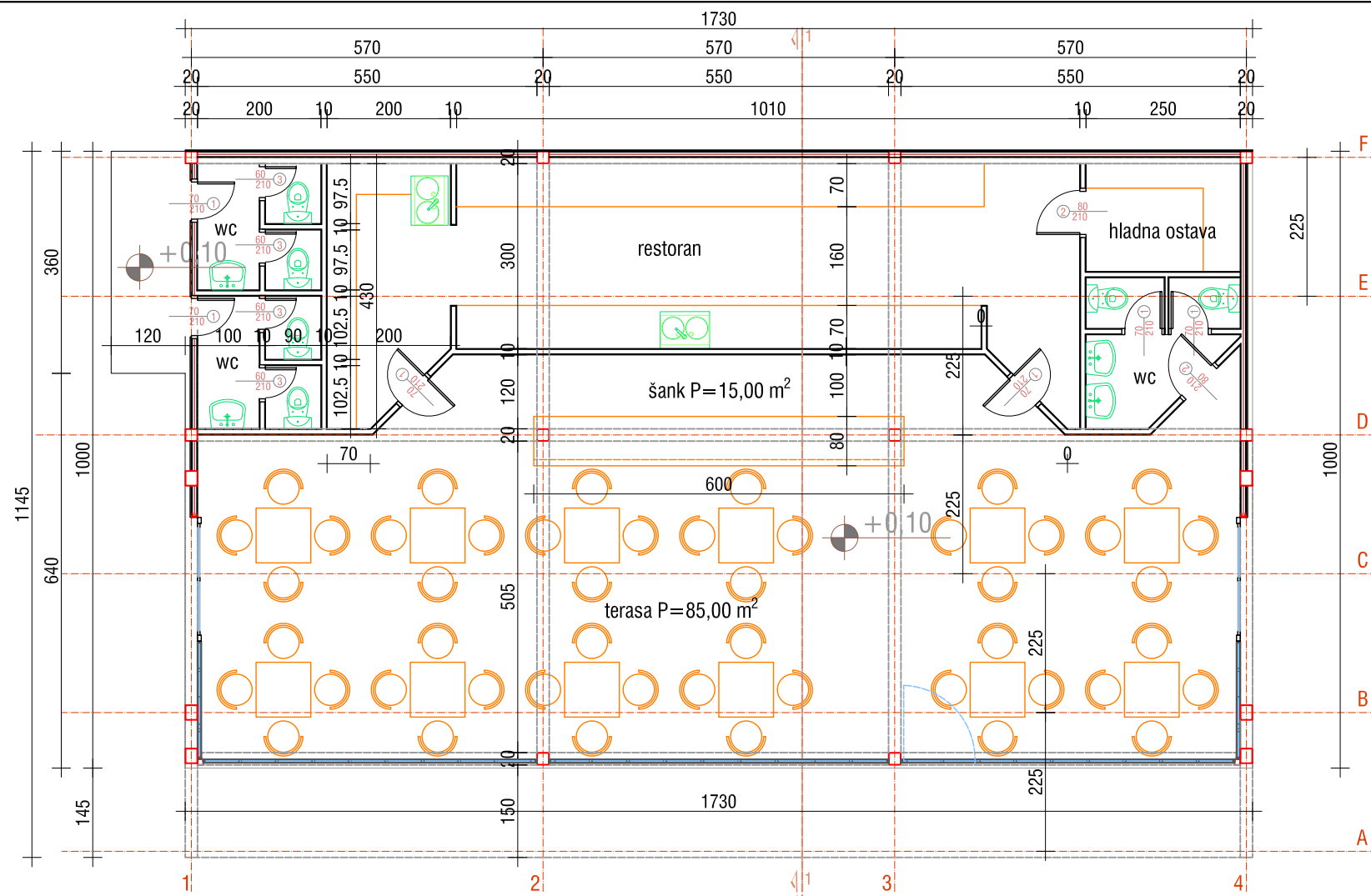

OSNOVA PLAŽNOG BARA

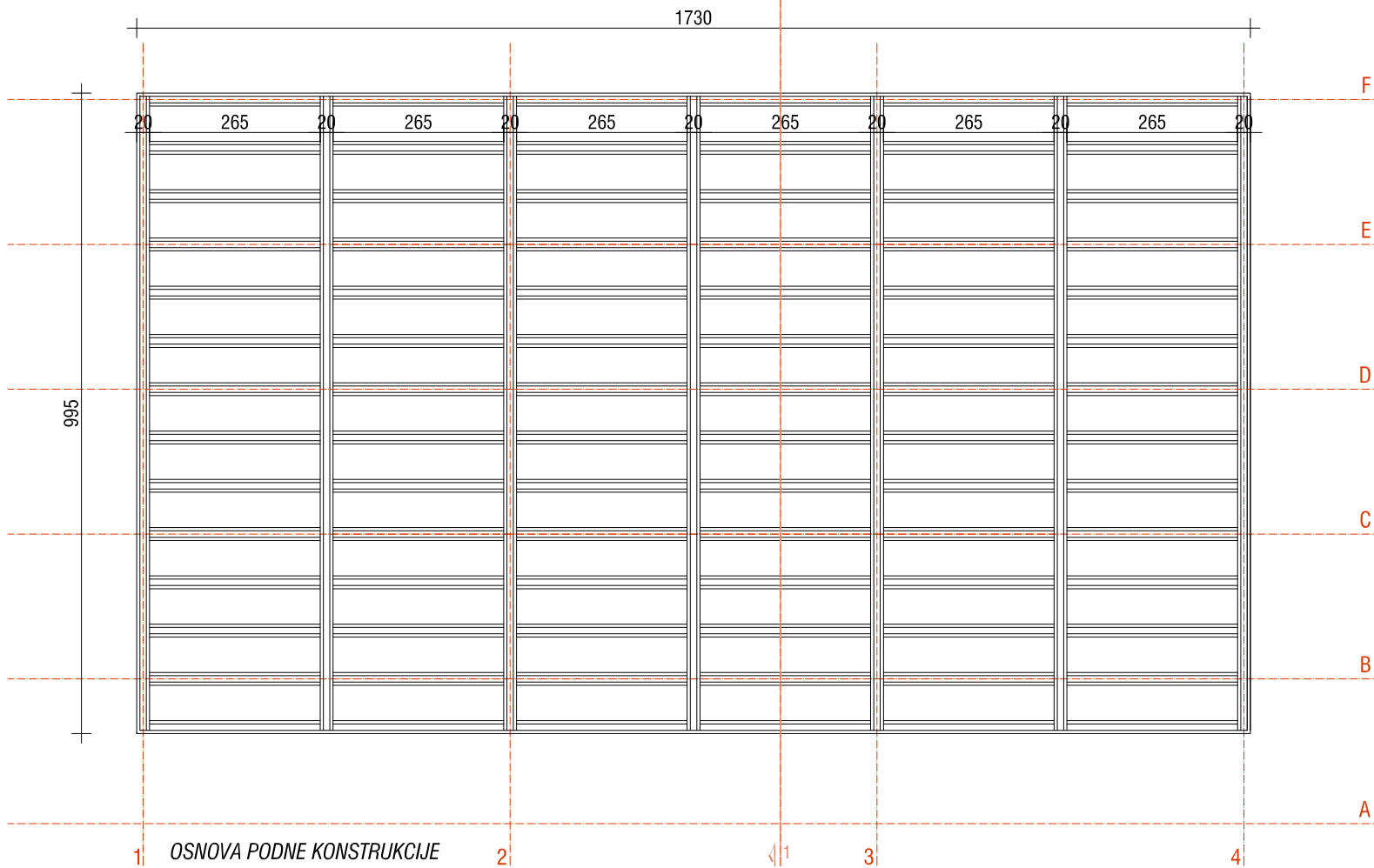

OSNOVA PODNE KONSTRUKCIJE

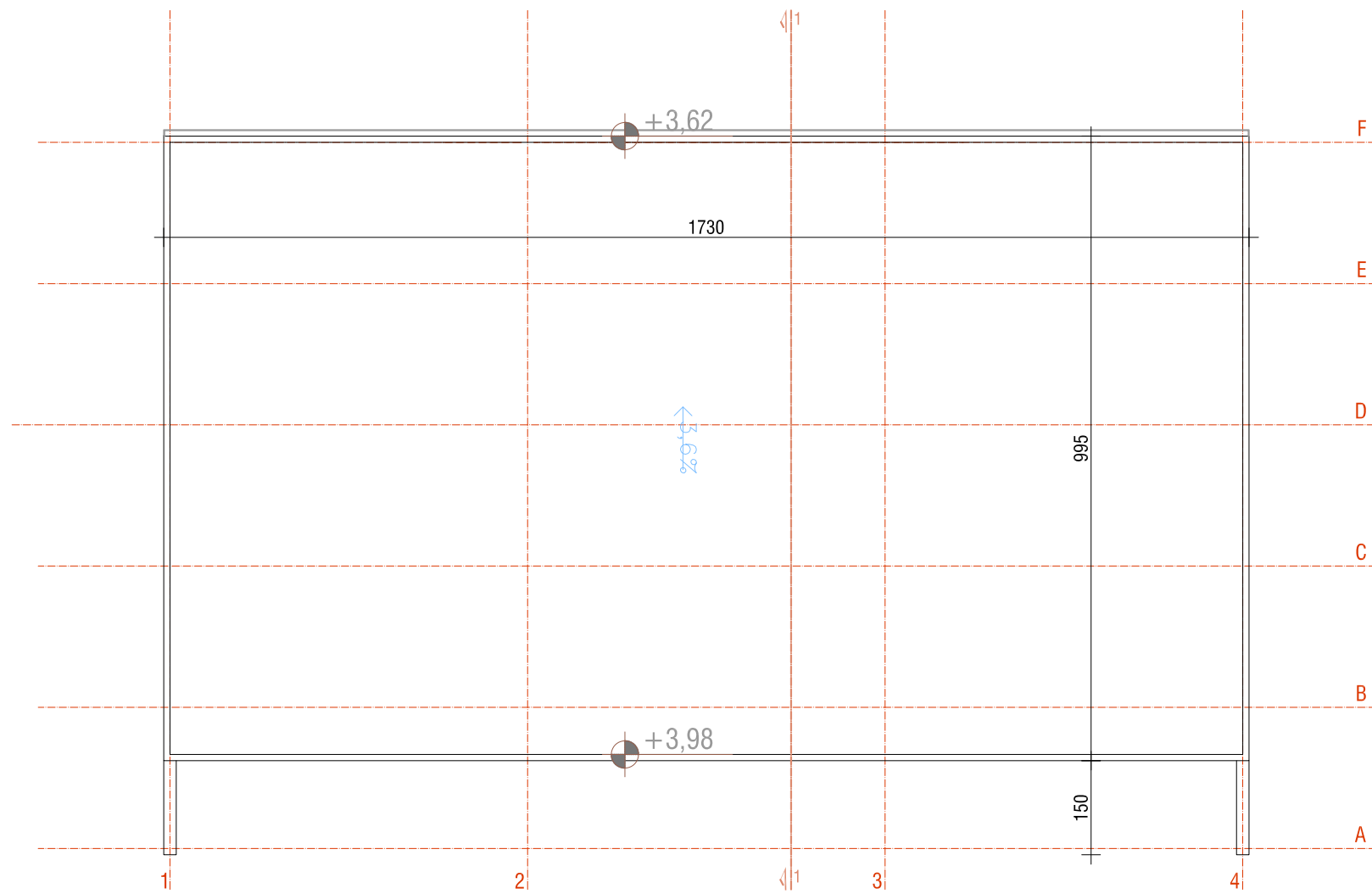

PROJEKTANT: KALOS d.o.o. Budva Topliški put bb, Budva		INVESTITOR: "AQUARIO" d.o.o.	
Objekat: PRIVREMENI UGOSTITELJSKI OBJEKAT		Lokacija: lokacija 9.8 k.p.1047/2, KO Bečići, Opština Budva	
Glavni inženjer: Marija Bliznakovski, dipl.ing.arh.		Vrsta tehničke dokumentacije: IDEJNO RJEŠENJE	
Odpovorni inženjer: Marija Bliznakovski, dipl.ing.arh.		Dio tehničke dokumentacije: PROJEKAT ARHITEKTURE	
Saradnik: Jelena Lazić, dipl.ing.arh.-master		Prilog: OSNOVA PODA I PL. BARA	
Datum izrade i M.P. jun 2019.		Broj priloga: 02	
		Broj stranica: 02	
		Datum revizije i M.P.	

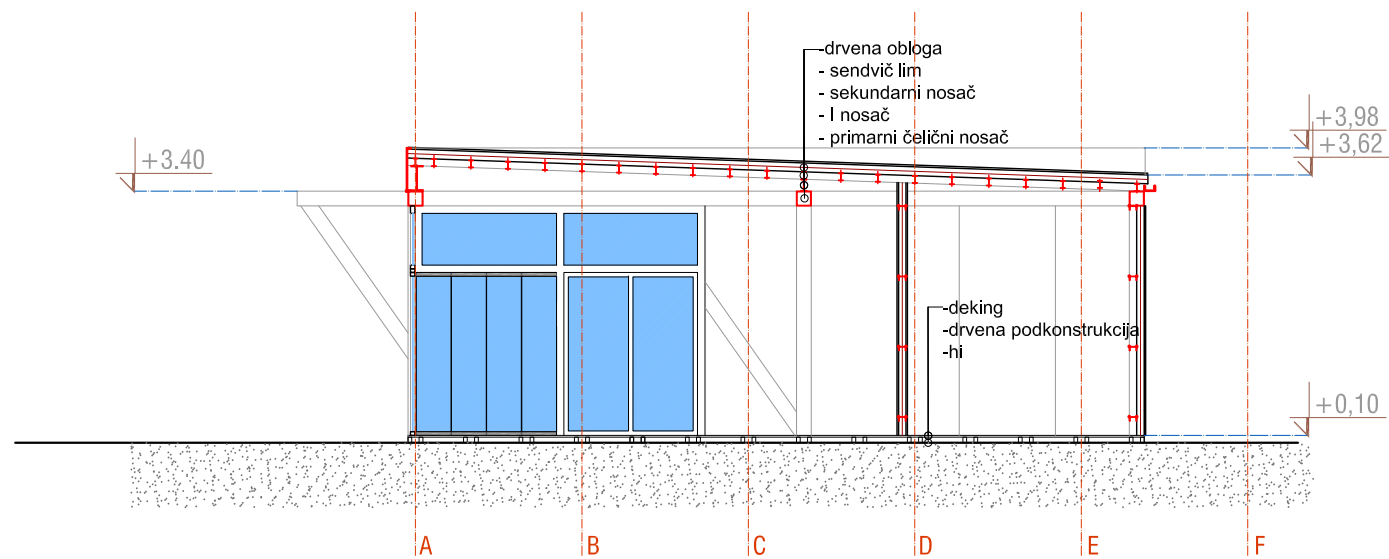

OSNOVA PLAŽNOG BARA



PRESJEK 1-1

PROJEKTANT: KALOS d.o.o. Budva Topliški put bb, Budva		INVESTITOR: "AQUARIO" d.o.o.
Objekat: PRIVREMENI UGOSTITELJSKI OBJEKAT		Lokacija: lokacija 9.8 k.p.1047/2, KO Bečići, Opština Budva
Glavni inženjer: Marija Bliznakovski, dipl.ing.arh.		Vrsta tehničke dokumentacije: IDEJNO RJEŠENJE
Odpovorni inženjer: Marija Bliznakovski, dipl.ing.arh.		Dio tehničke dokumentacije: PROJEKAT ARHITEKTURE
Saradnik: Jelena Lazić, dipl.ing.arh.-master		Prilog: OSNOVA KROVA I PRESJEK 1-1
Datum izrade i M.P. jun 2019.		Broj priloga: 03
		Broj stranica: 1:100

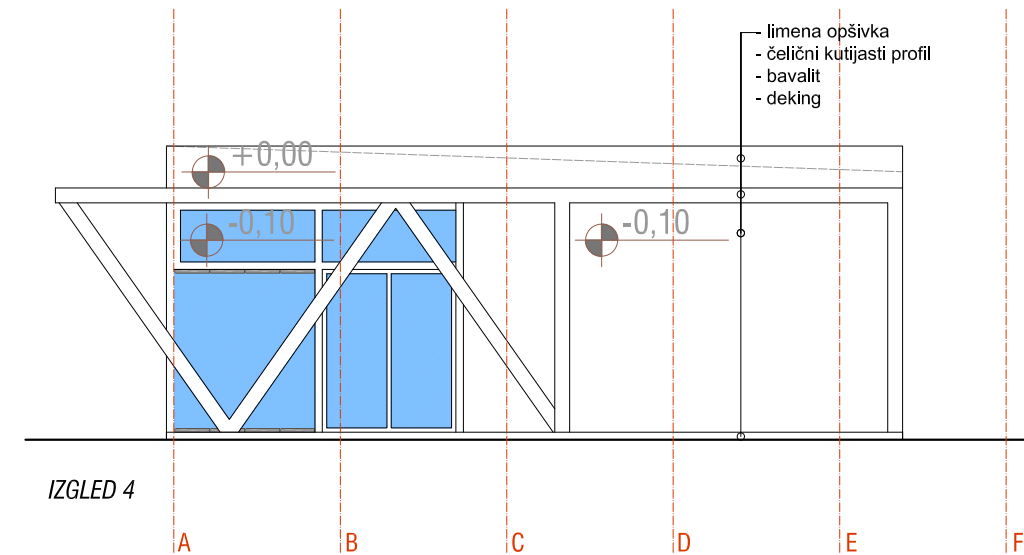
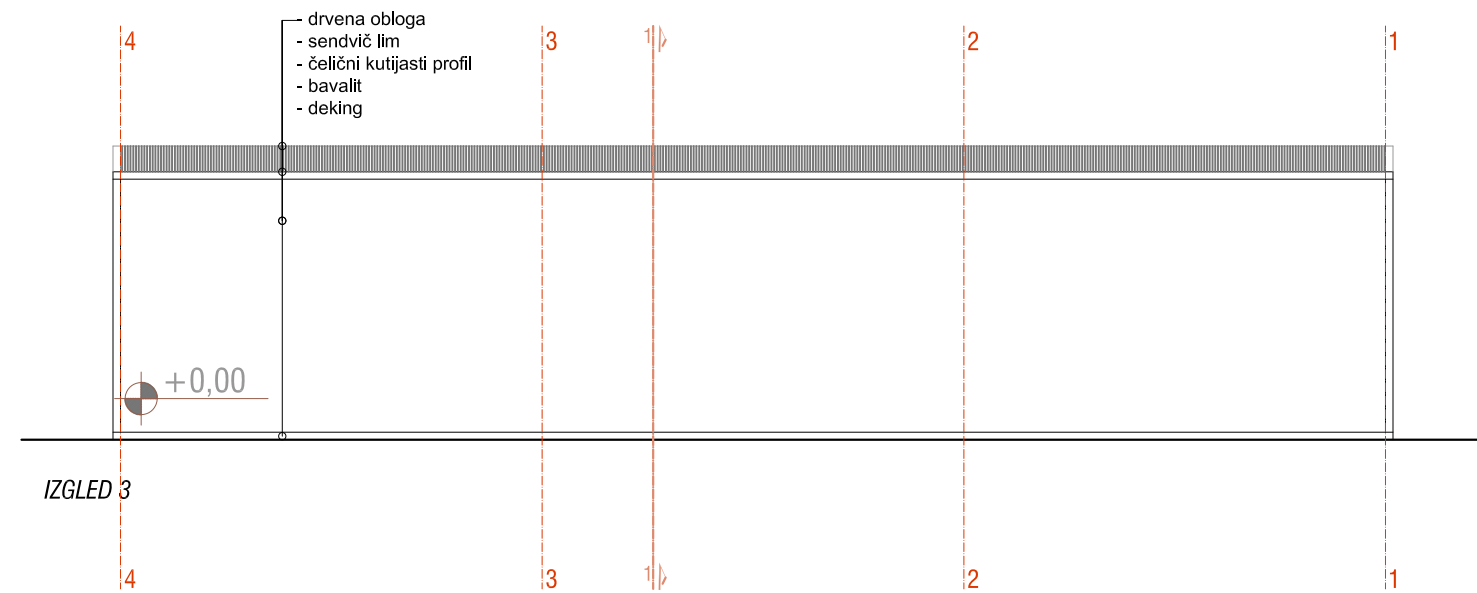
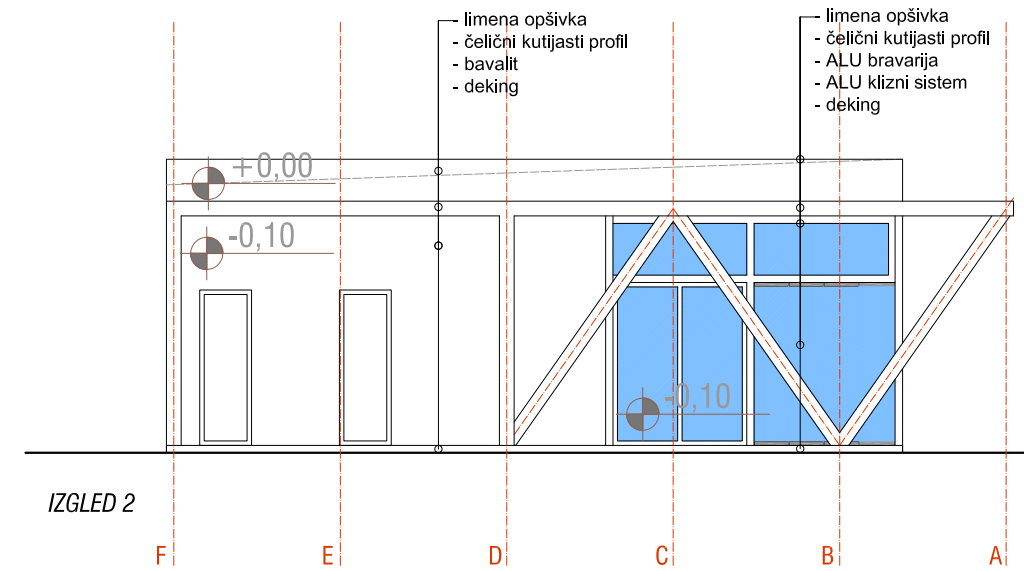
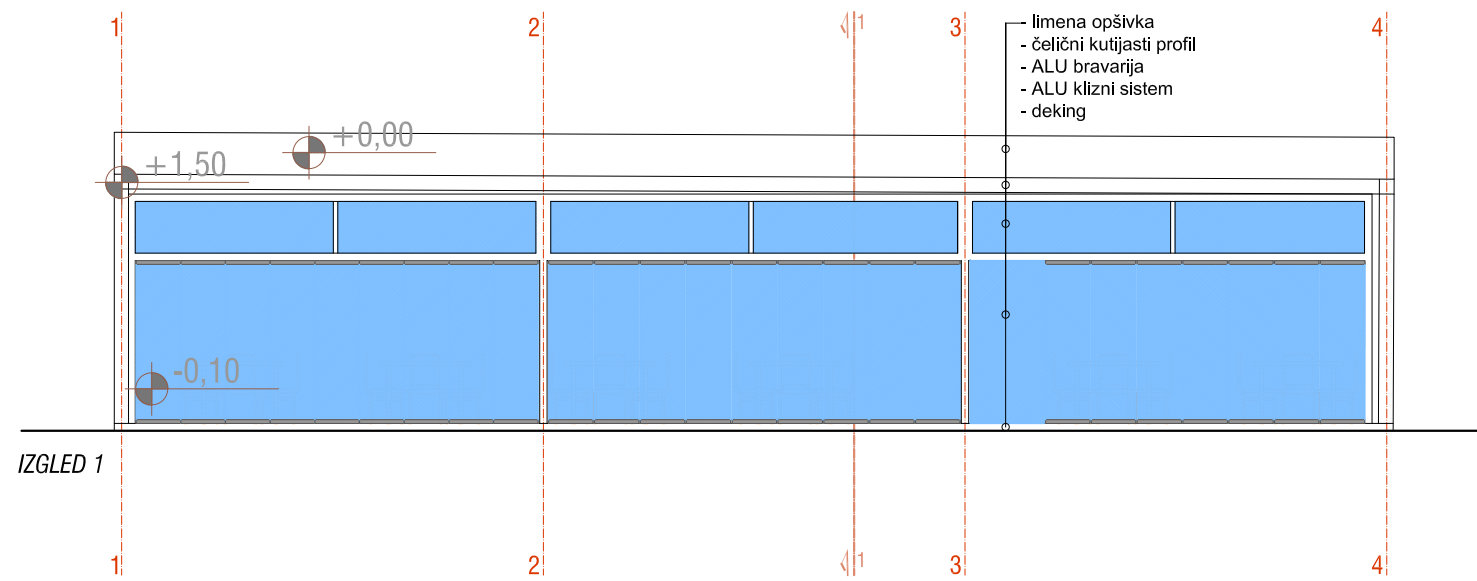

PROJEKTANT: KALOS d.o.o. Budva Topliški put bb, Budva		INVESTITOR: "AQUARIO" d.o.o.
Objekat: PRIVREMENI UGOSTITELJSKI OBJEKAT		Lokacija: lokacija 9.8 k.p.1047/2, KO Bečići, Opština Budva
Glavni inženjer: Marija Bliznakovski, dipl.ing.arh.		Vrsta tehničke dokumentacije: IDEJNO RJEŠENJE
Odgovorni inženjer: Marija Bliznakovski, dipl.ing.arh.		Dio tehničke dokumentacije: PROJEKAT ARHITEKTURE
Saradnik: Jelena Lazić, dipl.ing.arh.-master		Prilog: IZGLEDI 1-4
Datum izrade i M.P.: jun 2019.		Broj priloga: 04
		Broj strana:

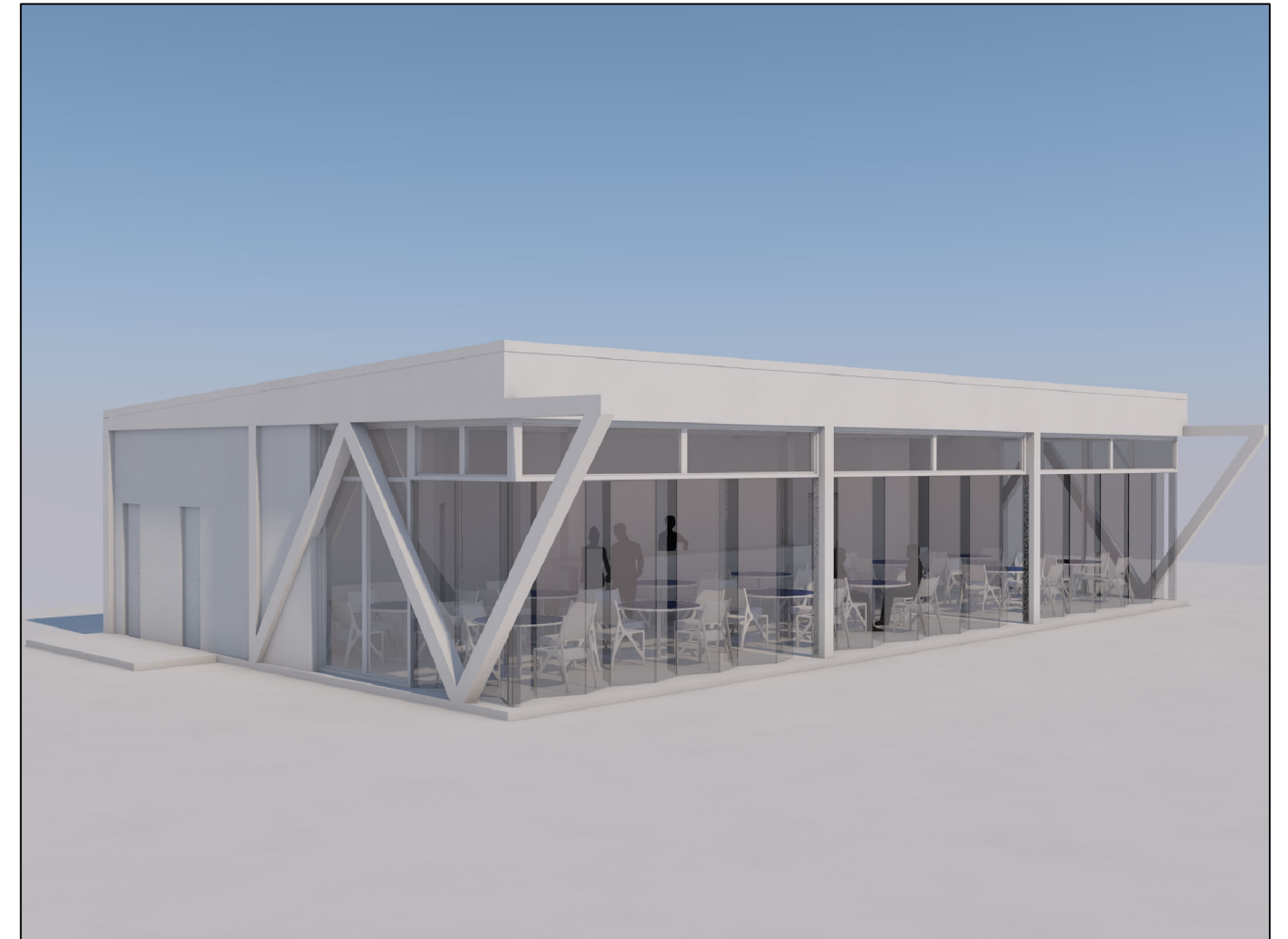
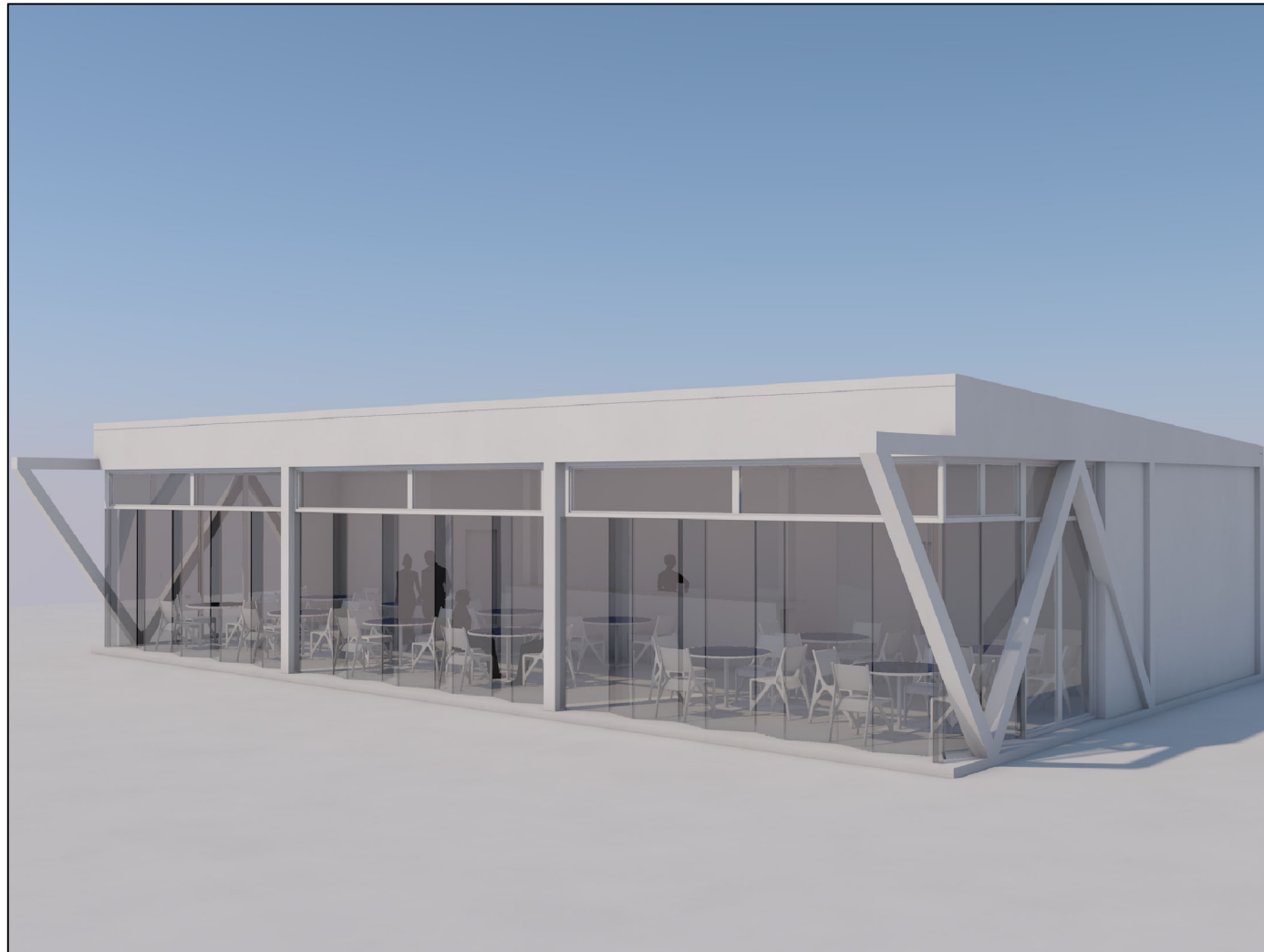

PROJEKTANT: KALOS d.o.o. Budva Topliški put bb, Budva		INVESTITOR: "AQUARIO" d.o.o.	
Objekat: PRIVREMENI UGOSTITELJSKI OBJEKAT		Lokacija: lokacija 9.8 k.p.1047/2, KO Bečići, Opština Budva	
Glavni inženjer: Marija Bliznakovski, dipl.ing.arh.		Vrsta tehničke dokumentacije: IDEJNO RJEŠENJE	
Odgovorni inženjer: Marija Bliznakovski, dipl.ing.arh.		Dio tehničke dokumentacije: PROJEKAT ARHITEKTURE	
Saradnik: Jelena Lazić, dipl.ing.arh.-master		Prilog: 3D MODEL	
Datum izrade i M.P. jun 2019.		Broj priloga: 05	
		Broj stranica: /	



PROJEKTANT: KALOS d.o.o. Budva Topliški put bb, Budva		INVESTITOR: "AQUARIO" d.o.o.	
Objekat: PRIVREMENI UGOSTITELJSKI OBJEKAT		Lokacija: Ilokacija 9.8 k.p.1047/2, KO Bečići, Opština Budva	
Glavni inženjer: Marija Bliznakovski, dipl.ing.arh.		Vrsta tehničke dokumentacije: IDEJNO RJEŠENJE	
Odpovorni inženjer: Marija Bliznakovski, dipl.ing.arh.		Dio tehničke dokumentacije: PROJEKAT ARHITEKTURE	
Saradnik: Jelena Lazić, dipl.ing.arh.-master		Prilog: 3D MODEL	
Datum izrade i M.P. jun 2019.		Broj priloga: 06	
		Broj stranica:	